



**ISTITUTO DI ISTRUZIONE SUPERIORE "CHINO CHINI"**

Via Pietro Caiani, 68 - 50032 Borgo San Lorenzo (Fi)

Tel. 055.8459.268 - Fax 055.8495.131

Sito Web: [www.chinochini.edu.it](http://www.chinochini.edu.it) - E-mail: [fiis02300n@istruzione.it](mailto:fiis02300n@istruzione.it) - PEC [fiis02300n@pec.istruzione.it](mailto:fiis02300n@pec.istruzione.it)

Codice meccanografico FIIS02300N - Codice fiscale 90001330480

**Corsi diurni e istruzione per adulti**

Istruzione Professionale: Industria e Artigianato per il Made in Italy, Manutenzione e Assistenza Tecnica,

Servizi per la Sanità e l'Assistenza Sociale, Enogastronomia e Ospitalità Alberghiera

Istruzione Tecnica: Istituto Tecnico per il Turismo



ALLEGATI SIMULAZIONI PRIMA E SECONDA PROVA E GRIGLIE CORREZIONE

## DOCUMENTO DEL CONSIGLIO DI CLASSE

Anno Scolastico 2023/2024

**Indirizzo di studio: Manutenzione e Assistenza Tecnica**

**Classe e sezione: 5AME**

Allegati Simulazioni Prima e seconda Prova e Griglie correzione .....	1
Prima Prova.....	2
Prima Simulazione .....	2
Seconda Simulazione .....	11
SECONDA PROVA .....	23

PRIMA PROVA

PRIMA SIMULAZIONE

**TIPOLOGIA A – ANALISI E INTERPRETAZIONE DI UN TESTO LETTERARIO**

**PROPOSTA A1**

**Giovanni Pascoli, da *Il gelsomino notturno***

**Nebbia**

Nascondi le cose lontane,  
tu nebbia impalpabile e scialba,  
tu fumo che ancora rampolli,  
    su l'alba,  
5 da' lampi notturni e da' crolli  
d'aeree frane!

Nascondi le cose lontane,  
nascondimi quello ch'è morto!  
Ch'io veda soltanto la siepe  
10      dell'orto,  
la mura ch'ha piene le crepe  
di valeriane.

Nascondi le cose lontane:  
le cose son ebbre di pianto!  
15 Ch'io veda i due peschi, i due meli,  
    soltanto,  
che dànno i soavi lor mieli  
pel nero mio pane.

Nascondi le cose lontane  
20 che vogliono ch'ami e che vada!  
Ch'io veda là solo quel bianco  
    di strada,

che un giorno ho da fare tra stanco  
*don don* di campane...

- 25 Nascondi le cose lontane,  
nascondile, involale al volo  
del cuore! Ch'io veda il cipresso  
là, solo,  
qui, solo quest'orto, cui presso
- 30 sonnechia il mio cane.

### Comprensione e Analisi

1. Quali aspetti della vita il poeta chiede alla nebbia di nascondere? Che cosa, invece, vuole vedere?
2. Rintraccia nella lirica e trascrivi i termini e le espressioni che hanno valore allusivo ed evocativo.
3. Nella lirica vi sono versi molto brevi, composti anche da una sola parola. Quale funzione svolgono e quale effetto producono nella poesia?
4. Il primo verso di ogni strofa è sempre lo stesso; spiega il significato della reiterata invocazione. Che ritmo imprime all'intero componimento?
5. La lirica è tutta incentrata sulla contrapposizione tra lontano e vicino. Quali aspetti della vita del poeta sono collegati alla lontananza? Quali alla vicinanza? Hanno la stessa connotazione? Perché?

### Interpretazione

Analizza la visione della vita quale risulta da *Nebbia* mettendola in relazione con la biografia del poeta e, citando opportunamente i testi su cui basi la tua interpretazione, scrivi un elaborato di due o tre colonne di metà foglio.

### PROPOSTA A2

**Gabriele D'Annunzio**, da *Il piacere*, libro I, cap. II

Sotto il grigio diluvio democratico<sup>1</sup> odierno, che molte belle cose e rare sommerge miseramente, va anche a poco a poco scomparendo quella special classe di antica nobiltà italiana, in cui era tenuta viva di generazione in generazione una certa tradizione familiare d'eletta cultura, d'eleganza e di arte. A questa classe, ch'io chiamerei arcadica perché rese appunto il suo più alto splendore nell'amabile

vita del XVIII secolo, appartenevano gli Sperelli. L'urbanità<sup>2</sup>, l'atticismo<sup>3</sup>, l'amore delle delicatezze, la predilezione per gli studii insoliti, la curiosità estetica, la mania archeologica, la galanteria raffinata erano nella casa degli Sperelli qualità ereditarie. [...]

Il conte Andrea Sperelli-Fieschi d'Ugenta, unico erede, proseguiva la tradizione familiare. Egli era, in verità, l'ideale tipo del giovane signore italiano nel XIX secolo, il legittimo campione d'una stirpe di gentiluomini e di artisti eleganti, l'ultimo discendente d'una razza intellettuale.

Egli era, per così dire, tutto impregnato di arte. La sua adolescenza, nutrita di studii varii e profondi, parve prodigiosa. Egli alternò, fino a vent'anni, le lunghe letture coi lunghi viaggi in compagnia del padre e poté compiere la sua straordinaria educazione estetica sotto la cura paterna, senza restrizioni e costrizioni di pedagoghi<sup>4</sup>. Dal padre appunto ebbe il gusto delle cose d'arte, il culto passionato della bellezza, il paradossale disprezzo de' pregiudizii, l'avidità del piacere.

Questo padre, cresciuto in mezzo agli estremi splendori della corte borbonica<sup>5</sup>, sapeva largamente vivere<sup>6</sup>; aveva una scienza profonda della vita voluttuaria e insieme una certa inclinazione byroniana al romanticismo fantastico<sup>7</sup>. Lo stesso suo matrimonio era avvenuto in circostanze quasi tragiche, dopo una furiosa passione. Quindi egli aveva turbata e travagliata in tutti i modi la pace coniugale. Finalmente s'era diviso dalla moglie ed aveva sempre tenuto seco il figliuolo, viaggiando con lui per tutta l'Europa.

L'educazione d'Andrea era dunque, per così dire, viva, cioè fatta non tanto su i libri, quanto in conspetto delle realtà umane. Lo spirito di lui non era soltanto corrotto dall'alta cultura ma anche dall'esperimento<sup>8</sup>; e in lui la curiosità diveniva più acuta come più si allargava la conoscenza. Fin dal principio egli fu prodigo di sé<sup>9</sup>; poiché la grande forza sensitiva, ond'egli era dotato, non si stancava mai di fornire tesori alle sue prodigalità. Ma l'espansione di quella sua forza era la distruzione in lui di un'altra forza, della forza morale che il padre stesso non aveva ritengo a deprimere. Ed egli non si accorgeva che la sua vita era la riduzione progressiva delle sue facoltà, delle sue speranze, del suo piacere, quasi una progressiva rinuncia; e che il circolo gli si restringeva sempre più d'intorno, inesorabilmente sebbene con lentezza.

Il padre gli aveva dato, tra le altre, questa massima fondamentale: «Bisogna fare la propria vita, come si fa un'opera d'arte. Bisogna che la vita d'un uomo d'intelletto sia opera di lui. La superiorità vera è tutta qui».

Anche, il padre ammoniva: «Bisogna conservare ad ogni costo intiera la libertà, fin nell'ebbrezza. La regola dell'uomo d'intelletto, eccola: – *Habere, non haberi*<sup>10</sup>».

Anche, diceva: «Il rimpianto è il vano pascolo d'uno spirito disoccupato. Bisogna sopra tutto evitare il rimpianto occupando sempre lo spirito con nuove sensazioni e con immaginazioni».

Ma queste massime volontarie<sup>11</sup>, che per l'ambiguità loro potevano anche essere interpretate come alti criterii morali, cadevano appunto in una natura involontaria<sup>12</sup>, in un uomo, cioè, la cui potenza volitiva era debolissima.

Un altro seme paterno aveva perfidamente fruttificato nell'animo di Andrea: il seme del sofisma<sup>13</sup>. [...]

Un tal seme trovò nell'ingegno malsano del giovane un terreno propizio. A poco a poco, in Andrea la menzogna non tanto verso gli altri quanto verso se stesso divenne un abito così aderente alla coscienza ch'egli giunse a non poter mai essere interamente sincero e a non poter mai riprendere su se stesso il libero dominio.

Dopo la morte immatura del padre, egli si trovò solo a ventun anno, signore d'una fortuna considerevole, distaccato dalla madre, in balia delle sue passioni e de' suoi gusti. Rimase quindi

mesi in Inghilterra. La madre passò in seconde nozze, con un amante antico ed egli venne a Roma, per predilezione.

1. *il grigio diluvio democratico: l'ascesa sociale del ceto borghese è per il narratore un evento che minaccia di distruggere le cose belle e la classe aristocratica.*
2. *urbanità: comportamento civile e cortese.*
3. *atticismo: corrente della letteratura classica che si rifaceva al tipo di eloquenza dei prosatori attici (V-IV sec. a.C.), caratterizzato da sobrietà ed eleganza.*
4. *pedagoghi: maestri, qui con una connotazione negativa.*
5. *corte borbonica: la corte dei Borbone di Napoli.*
6. *largamente vivere: vivere senza privarsi di nulla.*
7. *aveva ... fantastico: sapeva come procurarsi i piaceri, ma possedeva anche uno spirito romantico appassionato come il poeta inglese George Byron (1788-1824).*
8. *dall'esperimento: da una concreta esperienza di vita.*
9. *egli fu prodigo di sé: Andrea, come il padre, tendeva a concedersi ogni piacere.*
10. *Habere, non haberi: "possedere, non essere posseduto". La frase è del filosofo greco Aristippo, invitava l'uomo a possedere i piaceri senza sottostare a essi.*
11. *massime volontarie: affermazioni sentenziose basate su una forte volontà.*
12. *involontaria: non dotata di volontà.*
13. *sofisma: ragionamento sottile e cavilloso. Il termine rimanda ai sofisti, maestri di retorica, che operarono ad Atene nel V sec. a.C.*

## Comprensione e Analisi

1. Il passo può essere diviso in due parti: nella prima il narratore manifesta ammirazione per un preciso modello di umanità, nella seconda esprime duri giudizi sulla personalità del protagonista. Individuale e riassumibile.
2. Nell'incipit del brano il narratore esprime la propria posizione antidemocratica. Essa risulta derivante da motivazioni politiche o sono altre le ragioni sottese a tale rifiuto?
3. Quali insegnamenti e quali massime il padre ha trasmesso al figlio?
4. Che cosa intende dire il narratore accennando all'abitudine di Andrea alla «menzogna non tanto verso gli altri quanto verso se stesso»?
5. Esamina la tipologia di narratore presente nel testo (che si palesa attraverso interventi esplicativi, aggettivi e avverbi giudicanti, corsivi, incisi, oltreché nell'uso della prima persona), riflettendo sull'atteggiamento critico dell'autore nei confronti del protagonista.

## Interpretazione

Il piacere costituisce il manifesto dell'estetismo dannunziano e insieme il suo superamento, nella direzione di altre e diverse ideologie. Partendo dal testo riportato, elabora un discorso coerente e organizzato su questo tema. Conduci la tua riflessione e sostieni la tua argomentazione con opportuni riferimenti alle tue conoscenze di studio.

## **TIPOLOGIA B – ANALISI E PRODUZIONE DI UN TESTO ARGOMENTATIVO**

### **PROPOSTA B1**

#### **APPARIRE: LA SOCIETÀ COME SPETTACOLO (Ambito filosofico e sociale)**

Il testo che segue è tratto dal primo capitolo del saggio *Le apparenze sociali. Una filosofia del prestigio*, scritto da Barbara Carnevali, professore associato presso l'École des Hautes Études en Sciences Sociales di Parigi, e pubblicato da il Mulino, Bologna 2012.

“Chi vive nel mondo è un essere pubblico, e l'apparenza che proietta intorno a sé, il suo aspetto, lo segue in ogni situazione mondana come un'ombra o come quell'atmosfera che chiamiamo significativamente l'aria o l'aura delle persone. Questo schermo di apparenze condiziona, mediandoli, tutti i nostri rapporti sociali, come un inseparabile biglietto da visita che, presentando anticipatamente agli altri le nostre generalità, plasma e influenza la nostra comunicazione con loro. Nella rappresentazione sociale, l'apparenza ha anche lo statuto di una maschera. Oggetto ambiguo per eccellenza, la maschera mostra nascondendo, perché, nel momento stesso in cui rivela un aspetto, ne ricopre un altro con il proprio spessore e con la propria condizionatezza: attraverso di essa si mostra qualcosa che sembra essere, ma che forse non è. Come una maschera, l'apparenza sociale è sempre sospetta, vittima dell'accusa di celare, deformare, travestire o stravolgere una realtà più profonda e più genuina. Senza maschera, tuttavia, non potrebbero darsi né conoscenza né comunicazione alcuna, perché gli esseri umani non avrebbero niente da vedere. Il ruolo delle apparenze è sempre mediale. Esse sono il tramite con cui si calibrano i rapporti reciproci tra persone, tra la psiche e il mondo, tra la realtà soggettiva, privata e segreta, e la realtà oggettiva, accessibile e pubblica. La maschera è un mediatore diplomatico tra entità distanti, potenzialmente incompatibili. E fa anche da filtro, da ammortizzatore: attraverso la sua superficie porosa, resistente e al tempo stesso flessibile, gli stimoli provenienti dall'interiorità vengono trasmessi e manifestati nel mondo, mentre quelli provenienti dall'esterno vengono ricevuti, selezionati e adattati in vista dell'assimilazione soggettiva. Quella dell'apparire, dunque, è sempre una duplice funzione: espositiva, ma anche protettiva, utile a schiudere lo spazio dell'interiorità e a farlo comunicare, ma anche a custodire il suo segreto. La pelle, la superficie percettibile che offriamo allo sguardo e al tatto, difende gli organi interni. Gli abiti non solo rappresentano il veicolo privilegiato per lo sfoggio del corpo e per l'esaltazione della sua bellezza, ma lo riparano, lo proteggono dal freddo e dagli altri elementi, nascondono i difetti, tutelano il pudore. Le buone maniere e gli altri cerimoniali, a volte eccessivamente vistosi o affettati nel loro ruolo rituale e distintivo, servono anche a preservare l'onore, la riservatezza e la dignità delle persone.

L'apparenza è insomma un tessuto in tensione tra due forze conflittuali e ugualmente potenti: l'esibirsi e il nascondersi, la vanità e la vergogna, la decorazione e il decoro. Ciò che ricopre è anche ciò che esibisce, e viceversa: come la conchiglia splendidamente colorata, come il coperchio dello scrigno intarsiato, o come l'arrossire o il balbettare della persona intimidita, le apparenze finiscono per richiamare l'attenzione proprio sul segreto che vorrebbero occultare.”

### Comprensione e Analisi

1. Scrivi la sintesi del testo in circa 35 parole.
2. Qual è la tesi di fondo sostenuta da Barbara Carnevali?
3. A un certo punto dell'argomentazione la studiosa introduce – per confutarla – una possibile critica negativa al concetto di apparenza. Qual è questa critica? Con quale argomentazione la confuta?
4. Nella sua argomentazione, l'autrice evidenzia più volte il carattere duplice dell'apparenza, facendo riferimento ad aspetti contrapposti. Individua alcune di queste coppie di aspetti e spiegate con le tue parole.
5. Con quale connettivo l'autrice introduce la conclusione del proprio discorso?

### Produzione

Secondo la studiosa Barbara Carnevali, l'apparenza è il primo e fondamentale elemento con cui ci rapportiamo agli altri. Se sei d'accordo con questa idea, sostienila con ulteriori argomenti, anche toccando aspetti ancora non presi in considerazione. Se intendi sostenere un'altra tesi, porta elementi a favore della tua posizione. In entrambi i casi puoi riferirti ad esempi della realtà attuale, avvalendoti delle tue conoscenze ed esperienze.

### PROPOSTA B2

#### LA STORIA DI FRONTE AI FATTI (Ambito storico)

Nel passo proposto, tratto da *Piccolo manuale di storiografia* (Bruno Mondadori, Milano 2002), Angelo d'Orsi, professore dell'Università di Torino, affronta il tema dell'oggettività della narrazione storica. Prendendo le mosse dalla tradizione ottocentesca del Positivismo, secondo cui è possibile una ricostruzione esatta e inconfutabile di tutti gli avvenimenti del passato, lo studioso riflette su quale debba essere l'oggetto di indagine dello storico.

“I documenti sono il tramite tra il passato e chi intende ricostruirlo; per la tradizione positivista<sup>1</sup> essi sono le tracce dei fatti, essendo la storia la scienza che ha per oggetto la ricostruzione degli avvenimenti. Sorge allora la domanda: “che cos'è propriamente un fatto storico?”. Esso non è necessariamente, soltanto, l'avvenimento, il fatto materiale, ma può anche essere un fenomeno di opinione, e qualunque evento del passato, singolare o collettivo, o processo di lungo periodo che abbia lasciato dietro di sé delle tracce. Anzi, a ben guardare, più del fatto in se stesso contano le sue conseguenze, di cui noi, da studiosi posterì, possiamo rintracciare i segni, cioè i documenti. Si potrebbe anche sostenere, e l'esempio della falsificazione documentale è utile, che qualche volta nella storia si registrano esiti rilevantissimi provocati da non fatti: più significativi dei fatti storici veri e propri possono essere i fenomeni di credenza<sup>2</sup> che ne scaturiscono. Ma se ogni fatto storico

corrisponde a un evento passato, non ogni evento può essere classificato come fatto storico: dipende, essenzialmente, dalla sua capacità di produrre degli effetti, di essere causa di altri fatti, di influenzare i comportamenti e le opinioni dei contemporanei. Non è sufficiente che qualcosa sia accaduto prima dell'avvio della ricerca: occorre che quel qualcosa abbia manifestato la sua esistenza, uscendo, per così dire, dalla latenza<sup>3</sup>.

Questa tesi fu sostenuta, in un provocatorio articolo del 1926 pubblicato sulla "Revue de Synthèse Historique", dallo storico della filosofia ed etnologo<sup>4</sup> francese Lucien Lévy-Bruhl<sup>5</sup>. Egli si spingeva sino al punto di sostenere che lo storico può legittimamente lasciar cadere la «realtà dei fatti» (se essa «non è giunta a imporsi») per occuparsi della «verità apparente». Giacché, «quel che è interessante per lo storico non è l'uomo reale, ma l'apparenza sotto la quale egli si è mostrato ai suoi contemporanei». Con ciò Lévy-Bruhl intende sottolineare, enfatizzandolo fino al paradosso, che un fatto storico è un fatto sociale, ed è solo in quanto tale che diventa oggetto del lavoro dello storico."

*1. tradizione positivista: il Positivismo fu un movimento culturale diffuso nel corso dell'Ottocento che manifestò grande fiducia nei confronti delle capacità della scienza nei diversi campi del sapere. Per quanto riguarda le discipline umanistiche (storia, filosofia, letteratura) gli studiosi del Positivismo elaborarono un metodo rigoroso, con l'intento di giungere a risultati oggettivi simili a quelli delle scienze naturali.*

*2. fenomeni di credenza: tendenza a considerare veri fatti o dati anche senza che ve ne siano prove o testimonianze certe.*

*3. latenza: in ambito medico, è lo stato di una patologia quando non ne sono ancora visibili i sintomi. In questo caso si intende un evento storico che non ha ancora prodotto conseguenze tangibili.*

*4. etnologo: chi è esperto di etnologia, cioè lo studio della cultura e delle usanze dei diversi popoli e comunità umane.*

*5. Lévy-Bruhl: studioso francese (Parigi, 1857-1939).*

## Comprensione e analisi

1. Esponi brevemente il contenuto del testo, evidenziando il punto di partenza dell'argomentazione e seguendo le diverse ipotesi su cosa debba diventare oggetto di studio da parte dello storico.
2. Indica quali elementi vengono elencati dall'autore come potenziali oggetti dell'analisi storica. Quale caratteristica fa sì che un evento del passato possa essere considerato un "fatto storico"?
3. A che cosa si riferisce l'autore quando parla di «non fatti» facendo l'esempio della «falsificazione documentale»?
4. Qual è la tesi dello studioso francese Lévy-Bruhl? Perché l'autore la considera provocatoria e paradossale?
5. Per sviluppare la sua argomentazione l'autore si serve di alcune formule di passaggio (come ad esempio: «Sorge allora la domanda», rigo 2). Rintraccia nel primo paragrafo altre espressioni di questo tipo e spiega il loro significato.

## Produzione

Esprimi la tua opinione sul tema affrontato nel testo: lo storico dovrebbe interessarsi più alla ricostruzione oggettiva dei fatti o al modo in cui questi fatti sono stati letti e interpretati? Esamina



uno o più esempi di eventi storici controversi e soggetti a diverse possibili interpretazioni (quali, ad esempio, il processo di unificazione nazionale italiana, i movimenti politici del Novecento e i regimi che ne sono scaturiti, la Shoah, la Guerra fredda, le attività militari statunitensi): perché il suo lavoro sia utile alla società, come dovrebbe agire lo storico di fronte a tali fatti? Argomenta la tua tesi in un discorso coerente e coeso.

### **PROPOSTA B3**

#### **LA TECNOLOGIA DEL LIBRO** (Ambito letterario e tecnologico)

A partire dal 1985 Umberto Eco (1932-2016), celebre scrittore e saggista, ha curato una rubrica sul "L'Espresso", intitolata *La bustina di Minerva*, in cui ha espresso i propri pensieri, spesso ironici, sulla realtà contemporanea (poi confluiti nel volume *La bustina di Minerva*, Bompiani, Milano 1990). La scelta del nome risale alla consuetudine di un tempo di annotare le riflessioni estemporanee sui pacchetti di fiammiferi, di cui la Minerva era una nota marca.

"I libri da leggere non potranno essere sostituiti da alcun aggeggio elettronico. Sono fatti per essere presi in mano, anche a letto, anche in barca, anche là dove non ci sono spine elettriche, anche dove e quando qualsiasi batteria si è scaricata, possono essere sottolineati, sopportano orecchie e segnalibri, possono essere lasciati cadere per terra o abbandonati aperti sul petto o sulle ginocchia quando ci prende il sonno, stanno in tasca, si sciupano, assumono una fisionomia individuale a seconda dell'intensità e regolarità delle nostre letture, ci ricordano (se ci appaiono troppo freschi e intonsi) che non li abbiamo ancora letti, si leggono tenendo la testa come vogliamo noi, senza imporci la lettura fissa e tesa dello schermo di un computer, amichevolissimo in tutto salvo che per la cervicale. Provate a leggersi tutta la Divina Commedia, anche solo un'ora al giorno, su un computer, e poi mi fate sapere. Il libro da leggere appartiene a quei miracoli di una tecnologia eterna di cui fan parte la ruota, il coltello, il cucchiaino, il martello, la pentola, la bicicletta. Il coltello viene inventato prestissimo, la bicicletta assai tardi. Ma per tanto che i designer si diano da fare, modificando qualche particolare, l'essenza del coltello rimane sempre quella. Ci sono macchine che sostituiscono il martello, ma per certe cose sarà sempre necessario qualcosa che assomigli al primo martello mai apparso sulla crosta della terra. Potete inventare un sistema di cambi sofisticatissimo, ma la bicicletta rimane quel che è, due ruote, una sella, e i pedali. Altrimenti si chiama motorino ed è un'altra faccenda. L'umanità è andata avanti per secoli leggendo e scrivendo prima su pietre, poi su tavolette, poi su rotoli, ma era una fatica improba. Quando ha scoperto che si potevano rilegare tra loro dei fogli, anche se ancora manoscritti, ha dato un sospiro di sollievo. E non potrà mai più rinunciare a questo strumento meraviglioso. [...] È vero che la tecnologia ci promette delle macchine con cui potremmo esplorare via computer le biblioteche di tutto il mondo, sceglierci i testi che ci interessano, averli stampati in casa in pochi secondi, nei caratteri che desideriamo, a seconda del nostro grado di presbiopia<sup>1</sup> e delle nostre preferenze estetiche, mentre la stessa fotocopiatrice ci fascicola i fogli e ce li rilega, in modo che ciascuno possa comporsi delle opere personalizzate. E

allora? Saranno scomparsi i compositori, le tipografie, le rilegatorie tradizionali, ma avremmo tra le mani, ancora e sempre, un libro.”

1. *presbiopia: difetto visivo che rende difficoltosa la messa a fuoco di oggetti vicini e quindi la lettura.*

### **Comprensione e analisi**

1. Individua la tesi di fondo sostenuta nel testo da Umberto Eco.
2. Quale giudizio esprime l'autore sulla tecnologia e sui suoi potenziali usi?
3. Nella frase «Provate a leggervi tutta la Divina Commedia, anche solo un'ora al giorno, su un computer, e poi mi fate sapere» (rr. 7-8) è presente una ridondanza linguistica. Individuala e motivane l'uso.
4. Rifletti sul registro linguistico e sulla struttura sintattica del testo.

### **Produzione**

Sei d'accordo con l'idea di fondo espressa da Umberto Eco in questo brano? A tuo giudizio gli e-book possono essere considerati libri a tutti gli effetti? Ritieni che la fruizione cartacea sia più comoda della lettura su e-reader? Sostieni le tue affermazioni facendo riferimento alle tue esperienze e conoscenze.

## **TIPOLOGIA C – RIFLESSIONE CRITICA DI CARATTERE ESPOSITIVO-ARGOMENTATIVO SU TEMATICHE DI ATTUALITÀ**

### **PROPOSTA C1**

#### **LA CULTURA DEL CONSUMO E DELLO SCARTO**

“Questa “cultura dello scarto” tende a diventare mentalità comune, che contagia tutti. La vita umana, la persona non sono più sentite come valore primario da rispettare e tutelare, specie se è povera o disabile, se non serve ancora – come il nascituro –, o non serve più – come l'anziano. Questa cultura dello scarto ci ha resi insensibili anche agli sprechi e agli scarti alimentari, che sono ancora più deprecabili quando in ogni parte del mondo, purtroppo, molte persone e famiglie soffrono fame e malnutrizione. Una volta i nostri nonni erano molto attenti a non gettare nulla del cibo avanzato. Il consumismo ci ha indotti ad abituarci al superfluo e allo spreco quotidiano di cibo, al quale talvolta non siamo più in grado di dare il giusto valore, che va ben al di là dei meri parametri economici.”



L'accumulo di rifiuti di tutti i tipi (commerciali, domestici, industriali) ha pesanti effetti nocivi sulla salute delle persone e sull'integrità dell'ambiente. La negligenza nei confronti della corretta gestione dei rifiuti è fortemente correlata a quella che viene definita "cultura dello scarto", tipica dell'odierna società consumistica e basata sul concetto dell'"usa e getta", per cui ogni bene materiale è esclusivamente finalizzato al consumo, mentre si trascura la possibilità di un suo recupero e riutilizzo. È una cultura che non scarta soltanto rifiuti-oggetti, ma anche esseri umani, se non sono funzionali al sistema.

Commenta il passo proposto, riflettendo sulla problematica in sé e sui risvolti, di ordine psicologico-comportamentale e di ordine socio-economico, che essa comporta sia sul piano individuale sia su quello collettivo.

## **PROPOSTA C2**

### **LA PANDEMIA DI COVID-19 E LE NUOVE ABITUDINI SOCIALI**

L'epidemia si è presa tutto: le homepage dei giornali, i discorsi a cena, la bellezza di Roma, che è lì fuori ad aspettare ma è fredda e non consola affatto, e soprattutto il tempo. Ha interrotto l'illusione di un tempo rigido, strutturato e governabile, per darci in cambio questa poltiglia appiccicosa.

Nei primi pomeriggi d'isolamento c'erano gli appuntamenti alle 18 per cantare dalle finestre. Video che hanno fatto il giro del mondo. L'Italia che resiste. L'Italia solidale. L'Italia che canta, nonostante tutto. Molto pittoresco. È durato poco. Adesso le 18 sono esclusivamente l'orario del bollettino della Protezione Civile, il momento in cui si ascoltano i numeri della giornata, in cui si contano i morti e si valuta il «trend» e ci si scrive sempre con le stesse persone, quelle che per qualche ragione abbiamo eletto a nostre confidenti nell'epidemia.

da *Diario romano* di Paolo Giordano, in *C'è un posto nel mondo. Siamo noi*, RCS 2020

La pandemia generata dalla diffusione del Covid-19 ha provocato una crisi globale ad oggi ancora non risolta e ha anche modificato velocemente le abitudini di tutti. Secondo molti sociologi è cambiato il nostro modo di percepire il flusso del tempo, di vivere le relazioni sociali ed affettive, di dedicarsi alle attività lavorative e di svago.

Sviluppa l'argomento basandoti sulle tue personali conoscenze ed esperienze, ed elabora un discorso coerente e coeso.

## SECONDA SIMULAZIONE

## **ESAME DI STATO CONCLUSIVO DEL SECONDO CICLO DI ISTRUZIONE**

### **PROVA DI ITALIANO**

**Svolgi la prova, scegliendo tra una delle seguenti proposte.**

TIPOLOGIA A - ANALISI E INTERPRETAZIONE DI UN TESTO LETTERARIO ITALIANO

#### PROPOSTA A1

**Primo Levi, *La bambina di Pompei*, in *Ad ora incerta*, Garzanti, Milano, 2013.**

Poiché l'angoscia di ciascuno è la nostra

Ancora riviviamo la tua, fanciulla scarna

Che ti sei stretta convulsamente a tua madre

Quasi volessi ripenetrare in lei

Quando al meriggio il cielo si è fatto nero.

Invano, perché l'aria volta in veleno

È filtrata a cercarti per le finestre  
serrate Della tua casa tranquilla  
dalle robuste pareti Lieta già del  
tuo canto e del tuo timido riso.

Sono passati i secoli, la cenere si è pietrificata

A incarcerare per sempre codeste membra gentili.

Così tu rimani tra noi, contorto calco di gesso,

Agonia senza fine, terribile testimonianza

Di quanto importi agli dèi l'orgoglioso nostro seme.

Ma nulla rimane fra noi della tua lontana sorella,

Della fanciulla d'Olanda murata fra quattro mura

Che pure scrisse la sua giovinezza senza domani:

La sua cenere muta è stata dispersa dal vento,

La sua breve vita rinchiusa in un quaderno sgualcito.

Nulla rimane della scolara di Hiroshima,

Ombra confitta nel muro dalla luce di mille soli,

Vittima sacrificata sull'altare della paura.

Potenti della terra padroni di nuovi veleni,

Tristi custodi segreti del tuono definitivo,



Ci bastano d'assai le afflizioni donate dal cielo.

Prima di premere il dito, fermatevi e considerate.

20 novembre 1978

Primo Levi (1919-1987) ha narrato nel romanzo-testimonianza *'Se questo è un uomo'* la dolorosa esperienza personale della deportazione e della detenzione ad Auschwitz. La raccolta *'Ad ora incerta'*, pubblicata nel 1984, contiene testi poetici scritti nell'arco di tutta la sua vita.

---

## COMPrensione E ANALISI

Puoi rispondere punto per punto oppure costruire un unico discorso che comprenda le risposte a tutte le domande proposte.

1. Presenta sinteticamente il contenuto della poesia, indicandone i temi.
2. Quali analogie e quali differenze riscontri tra la vicenda della *'bambina di Pompei'* e quelle della *'fanciulla d'Olanda'* e della *'scolaro di Hiroshima'*?
3. *'Poiché l'angoscia di ciascuno è la nostra'*: qual è la funzione del primo verso e quale relazione presenta con il resto della poesia?
4. Spiega il significato che Primo Levi intendeva esprimere con *'Terribile testimonianza/Di quanto importi agli dèi l'orgoglioso nostro seme'*.

## Interpretazione

Proponi un'interpretazione della poesia, mettendola in relazione con altre opere dell'autore, se le conosci, o con le tragiche vicende della Seconda guerra mondiale che vengono ricordate nel testo e spiega anche quale significato attribuiresti agli ultimi quattro versi.

## PROPOSTA A2

Testo tratto da: **Italo Svevo**, *Senilità*, in *Italo Svevo, Romanzi e «Continuazioni»*, Mondadori, 2004, pp. 403 - 404.

«La sua famiglia? Una sola sorella, non ingombrante né fisicamente né moralmente, piccola e pallida, di qualche anno più giovane di lui, ma più vecchia per carattere o forse per destino. Dei due, era lui l'egoista, il giovane; ella viveva per lui come una madre dimentica di se stessa, ma ciò non impediva a lui di parlarne come di un altro destino importante legato al suo e che pesava sul suo, e così, sentendosi le spalle gravate di tanta responsabilità, egli traversava la vita cauto, lasciando da parte tutti i pericoli ma anche il godimento, la felicità. A trentacinque anni si ritrovava nell'anima la brama insoddisfatta di piaceri e di amore, e già l'amarrezza di

non averne goduto, e nel cervello una grande paura di se stesso e della debolezza del proprio carattere, invero piuttosto sospettata che saputa per esperienza.

La carriera di Emilio Brentani era più complicata perché intanto si componeva di due occupazioni e due scopi ben distinti. Da un impieguccio di poca importanza presso una società di assicurazioni, egli traeva giusto il denaro di cui la famigliuola abbisognava. L'altra carriera era letteraria e, all'infuori di una riputazioncella, - soddisfazione di vanità più che d'ambizione - non gli rendeva nulla, ma lo affaticava ancor meno. Da molti anni, dopo di aver pubblicato un romanzo lodatissimo dalla stampa cittadina, egli non aveva fatto nulla, per inerzia non per sfiducia. Il romanzo, stampato su carta cattiva, era ingiallito nei magazzini del libraio, ma mentre alla sua pubblicazione Emilio era stato detto soltanto una grande speranza per l'avvenire, ora veniva considerato come una specie di rispettabilità letteraria che contava nel piccolo bilancio artistico della città. La prima sentenza non era stata riformata, s'era evoluta.

Per la chiarissima coscienza ch'egli aveva della nullità della propria opera, egli non si gloriava del passato, però, come nella vita così anche nell'arte, egli credeva di trovarsi ancora sempre nel periodo di preparazione, riguardandosi nel suo più segreto interno come una potente macchina geniale in costruzione, non ancora in attività. Viveva sempre in un'aspettativa, non paziente, di qualche cosa che doveva venirgli dal cervello, l'arte, di qualche cosa che doveva venirgli di fuori, la fortuna, il successo, come se l'età delle belle energie per lui non fosse tramontata.»

Il romanzo *Senilità* chiude la prima fase della produzione narrativa di Italo Svevo (1861-1928), che precede l'incontro con la psicanalisi e con l'opera di Freud. Il brano proposto costituisce l'*incipit* del romanzo ed è centrato sulla presentazione del protagonista.

---

## COMPRESIONE E ANALISI

Puoi rispondere punto per punto oppure costruire un unico discorso che comprenda le risposte a tutte le domande proposte.

1. Riassumi il contenuto del brano.
2. Nella presentazione iniziale del personaggio vengono evidenziati gli elementi che lo contrappongono al profilo della sorella: illustrali.
3. Quali sono i due scopi che il protagonista attribuisce alle sue due occupazioni? In che cosa queste due occupazioni si contrappongono?
4. *'Come nella vita così anche nell'arte, egli credeva di trovarsi ancora sempre nel periodo di preparazione'*:  
quale atteggiamento del protagonista del romanzo deriva da tale condizione psicologica?

---

## INTERPRETAZIONE



Commenta il brano proposto, elaborando una tua riflessione sul tema dell'inettitudine come elemento della rappresentazione della crisi di valori e di certezze caratteristica della produzione dell'autore: puoi mettere questo brano in relazione con altri testi di Svevo o far riferimento anche a testi di altri autori o ad altre forme d'arte di cui hai conoscenza.

## TIPOLOGIA B – ANALISI E PRODUZIONE DI UN TESTO ARGOMENTATIVO

### PROPOSTA B1

Testo tratto da: **Paul Ginsborg**, *Storia d'Italia dal dopoguerra a oggi*, a cura di F. Occhipinti, Einaudi scuola, Torino, 1989, pp. 165, 167.

«Uno degli aspetti più ragguardevoli del «miracolo economico» fu il suo carattere di processo spontaneo. Il piano Vanoni del 1954 aveva formulato dei progetti per uno sviluppo economico controllato e finalizzato al superamento dei maggiori squilibri sociali e geografici. Nulla di ciò accadde. Il «boom» si realizzò seguendo una logica tutta sua, rispondendo direttamente al libero gioco delle forze del mercato e dando luogo, come risultato, a profondi scompensi strutturali.

Il primo di questi fu la cosiddetta distorsione dei consumi. Una crescita orientata all'esportazione comportò un'enfasi sui beni di consumo privati, spesso su quelli di lusso, senza un corrispettivo sviluppo dei consumi pubblici. Scuole, ospedali, case, trasporti, tutti i beni di prima necessità, restarono parecchio indietro rispetto alla rapida crescita della produzione di beni di consumo privati. [...] il modello di sviluppo sottinteso dal «boom» (o che al «boom» fu permesso di assumere) implicò una corsa al benessere tutta incentrata su scelte e strategie individuali e familiari, ignorando invece le necessarie risposte pubbliche ai bisogni collettivi quotidiani. Come tale, il «miracolo economico» servì ad accentuare il predominio degli interessi delle singole unità familiari dentro la società civile.

Il «boom» del 1958-63 aggravò inoltre il dualismo insito nell'economia italiana. Da una parte vi erano i settori dinamici, ben lungi dall'essere formati solamente da grandi imprese, con alta produttività e tecnologia avanzata. Dall'altra rimanevano i settori tradizionali dell'economia, con grande intensità di lavoro e con una bassa produttività, che assorbivano manodopera e rappresentavano una sorta di enorme coda della cometa economica italiana.

Per ultimo, il «miracolo» accrebbe in modo drammatico il già serio squilibrio tra Nord e Sud. Tutti i settori dell'economia in rapida espansione erano situati, con pochissime eccezioni, nel Nord-ovest e in alcune aree centrali e nord-orientali del paese. Lì, tradizionalmente, erano da sempre concentrati i capitali e le capacità professionali della nazione e lì prosperarono in modo senza precedenti le industrie esportatrici, grandi o piccole che fossero. Il «miracolo» fu un fenomeno essenzialmente settentrionale, e la parte più attiva della popolazione meridionale non ci si mise molto ad accorgersene. [...]

Nella storia d'Italia il «miracolo economico» ha significato assai di più che un aumento improvviso dello sviluppo economico o un miglioramento del livello di vita. Esso rappresentò anche l'occasione per un rimescolamento senza precedenti della popolazione italiana. Centinaia di migliaia di italiani [...] partirono dai luoghi di origine, lasciarono i paesi dove le loro famiglie avevano vissuto per generazioni, abbandonarono il mondo immutabile dell'Italia contadina e iniziarono nuove vite nelle dinamiche città dell'Italia industrializzata.»

---

## COMPRESIONE E ANALISI

Puoi rispondere punto per punto oppure costruire un unico discorso che comprenda le risposte a tutte le domande proposte.

1. Presenta sinteticamente il contenuto del testo.
2. Qual è la tesi di Ginsborg, in quale parte del testo è espressa e da quali argomenti è supportata?
3. Nel testo sono riconosciuti alcuni aspetti positivi del 'boom' italiano: individuali e commentali.
4. Nell'ultimo capoverso si fa riferimento ad un importante fenomeno sociale: individualo ed evidenziane le cause e gli effetti sul tessuto sociale italiano.

---

## PRODUZIONE

Confrontati con le considerazioni dello storico inglese Paul Ginsborg (1945-2022) sui caratteri del «miracolo economico» e sulle sue conseguenze nella storia e nelle vite degli italiani nel breve e nel lungo periodo. Alla luce delle tue conoscenze scolastiche e delle tue esperienze extrascolastiche, sviluppa le tue riflessioni in un testo argomentativo in cui tesi e argomenti siano organizzati in un discorso coerente e coeso.

### **PROPOSTA B2**

Testo tratto da: **Michele Cortelazzo**, *Una nuova fase della storia del lessico giovanile*, in *L'italiano e i giovani. Come scusa? Non ti followo*, Accademia della Crusca, goWare, Firenze 2022.

«Nel nuovo millennio, l'evoluzione tecnologica, con la diffusione sempre più estesa della comunicazione digitata, ha ampliato mezzi, occasioni, finalità della comunicazione scritta.



Conseguentemente, ha creato, accanto a nuove forme comunicative che si sono rapidamente consolidate (prima le chat e gli sms, poi i primi scambi comunicativi attraverso i social network), nuove forme di espressione linguistica, che trovano in molte caratteristiche del linguaggio giovanile (brachilogia, andamento veloce che implica trascuratezza dei dettagli di pronuncia e di scrittura, colloquialità, espressività) lo strumento più adeguato per queste nuove forme di comunicazione a distanza. Di converso, molte caratteristiche del linguaggio giovanile, soprattutto quelle che si incentrano sulla brevità, hanno trovato nella scrittura digitata la loro più piena funzionalizzazione.

Il fenomeno che ha caratterizzato la lingua dei giovani nel primo decennio del nuovo secolo, si rafforza nel decennio successivo, nel quale si verifica il dissolversi della creatività linguistica dei giovani nella più generale creatività comunicativa indotta dai social, con il prevalere, grazie anche alle innovazioni tecnologiche, della creatività multimediale e particolarmente visuale (quella che si esprime principalmente attraverso i video condivisi nei social). La lingua pare assumere un ruolo ancillare rispetto al valore prioritario attribuito alla comunicazione visuale e le innovazioni lessicali risultano funzionali alla rappresentazione dei processi di creazione e condivisione dei prodotti multimediali, aumentano il loro carattere di generalizzazione a tutti i gruppi giovanili, e in quanto tali aumentano la stereotipia (in questa prospettiva va vista anche la forte anglicizzazione) e non appaiono più significative in sé, come espressione della creatività giovanile, che si sviluppa, ora, preferibilmente in altri ambiti. [...]

Le caratteristiche dell'attuale diffusione delle nuove forme del linguaggio giovanile sono ben rappresentate dall'ultima innovazione della comunicazione ludica giovanile, il "parlare in corsivo": un gioco parassitario sulla lingua comune, di cui vengono modificati alcuni tratti fonetici (in particolare la pronuncia di alcune vocali e l'intonazione). È un gioco che si basa sulla deformazione della catena fonica, come è accaduto varie volte nella storia del linguaggio giovanile e che, nel caso specifico, estremizza la parodia di certe forme di linguaggio snob. La diffusione del cosiddetto "parlare in corsivo" è avvenuta attraverso alcuni video (dei veri e propri *tutorial*) pubblicati su TikTok, ripresi anche dai mezzi audiovisivi tradizionali (per es. alcune trasmissioni televisive) ed enfatizzati dalle polemiche che si sono propagate attraverso i social.

Per anni i linguisti hanno potuto occuparsi della comunicazione giovanile concentrando la loro attenzione sull'aspetto verbale di loro competenza. Certo, le scelte linguistiche non potevano essere esaminate senza collegarle alle realtà sociali da cui erano originate e senza connetterle ad altri sistemi stilistici (dall'abbigliamento alla prossemica, dalle tendenze musicali alle innovazioni tecnologiche), ma il linguaggio, e particolarmente il lessico, manteneva una sua centralità, un ampio sviluppo quantitativo, una grande varietà e una sua decisa autonomia.

Oggi non è più così. Le forme dell'attuale comunicazione sociale, lo sviluppo della tecnologia multimediale, la propensione sempre maggiore per i sistemi visuali di comunicazione hanno limitato il ruolo della lingua, ma ne hanno ridotto anche la varietà e il valore innovativo. [...]

Oggi lo studio della comunicazione giovanile deve essere sempre più multidisciplinare: il centro

dello studio devono essere la capacità dei giovani di usare, nei casi migliori in chiave innovativa, le tecniche multimediali e il ruolo della canzone, soprattutto rap e trap, per diffondere modelli comunicativi e, in misura comunque ridotta, linguistici innovativi o, comunque, “di tendenza”.»

---

## COMPRESIONE E ANALISI

Puoi rispondere punto per punto oppure costruire un unico discorso che comprenda le risposte a tutte le domande proposte.

1. Sintetizza il contenuto del testo individuando i principali snodi argomentativi.
2. Che cosa intende l'autore quando fa riferimento al '*ruolo ancillare*' della lingua?
3. Illustra le motivazioni per cui il '*parlare in corsivo*' viene definito '*un gioco parassitario*'.
4. Quali sono i fattori che oggi incidono sulla comunicazione giovanile e perché essa si differenzia rispetto a quella del passato?

---

## PRODUZIONE

Partendo dalle considerazioni presenti nel brano del linguista Michele Cortelazzo, proponi una tua riflessione, facendo riferimento alle tue conoscenze e alle tue esperienze, elaborando un testo in cui tesi e argomentazioni siano organizzate in un discorso coerente e coeso.

### PROPOSTA B3

**Umberto Eco**, *Come mangiare il gelato*, in *Come viaggiare con un salmone*, La nave di Teseo, Milano, 2016, pp. 133 - 135.

«Quando ero piccolo si comperavano ai bambini due tipi di gelati, venduti da quei carrettini bianchi con coperchi argentati: o il cono da due soldi o la cialda da quattro soldi. Il cono da due soldi era piccolissimo, stava appunto bene in mano a un bambino, e si confezionava traendo il gelato dal contenitore con l'apposita paletta e accumulandolo sul cono. La nonna consigliava di mangiare il cono solo in parte, gettando via il fondo a punta, perché era stato toccato dalla mano del gelataio (eppure quella parte era la più buona e croccante, e la si mangiava di nascosto, fingendo di averla buttata).

La cialda da quattro soldi veniva confezionata con una macchinetta speciale, anch'essa argentata, che comprimeva due superfici circolari di pasta contro una sezione cilindrica di gelato. Si faceva scorrere la lingua nell'interstizio sino a che essa non raggiungeva più il nucleo centrale di gelato, e a quel punto si mangiava tutto, le superfici essendo ormai molli e impregnate di nettare. La nonna non aveva consigli da dare: in teoria le cialde erano state toccate solo dalla macchinetta, in pratica il gelataio le aveva prese in mano per consegnarle, ma era impossibile identificare la zona infetta.

Io ero però affascinato da alcuni coetanei cui i genitori acquistavano non un gelato da quattro soldi, ma due coni da due soldi. Questi privilegiati marciavano fieri con un gelato nella destra e uno nella sinistra, e muovendo agilmente il capo leccavano ora dall'uno ora dall'altro. Tale liturgia mi appariva così sontuosamente invidiabile che molte volte avevo chiesto di poterla celebrare. Invano. I miei erano inflessibili: un gelato da quattro soldi sì, ma due da due soldi assolutamente no.

Come ognuno vede, né la matematica né l'economia né la dietetica giustificavano questo rifiuto. E neppure l'igiene, posto che poi si gettassero entrambe le estremità dei due coni. Una pietosa giustificazione argomentava, invero mendacemente, che un fanciullo occupato a volgere lo sguardo da un gelato all'altro fosse più incline a inciampare in sassi, gradini o abrasioni del selciato. Oscuramente intuivo che ci fosse un'altra motivazione, crudelmente pedagogica, della quale però non riuscivo a rendermi conto.

Ora, abitante e vittima di una civiltà dei consumi e dello sperpero (quale quella degli anni trenta non era), capisco che quei cari ormai scomparsi erano nel giusto. Due gelati da due soldi in luogo di uno da quattro non erano economicamente uno sperpero, ma lo erano certo simbolicamente. Proprio per questo li desideravo: perché due gelati suggerivano un eccesso. E proprio per questo mi erano negati: perché apparivano indecenti, insulto alla miseria, ostentazione di privilegio fittizio, millantata agiatezza. Mangiavano due gelati solo i bambini viziati, quelli che le fiabe giustamente punivano, come Pinocchio quando disprezzava la buccia e il torsolo. [...]

L'apologo rischia di apparire privo di morale, in un mondo in cui la civiltà dei consumi vuole ormai viziati anche gli adulti, e promette loro sempre qualche cosa di più, dall'orologino accluso al fustino al ciondolo regalo per chi acquista la rivista. Come i genitori di quei ghiottoni ambidestri che invidiavo, la civiltà dei consumi finge di dare di più, ma in effetti dà per quattro soldi quello che vale quattro soldi. [...] Ma la morale di quei tempi ci voleva tutti spartani, e quella odierna ci vuole tutti sibariti<sup>1</sup>.»

---

## COMPRESIONE E ANALISI

Puoi rispondere punto per punto oppure costruire un unico discorso che comprenda le risposte a tutte le domande proposte.

1. Riassumi il contenuto del testo individuando la tesi di fondo.
2. Nel brano l'autore fa riferimento ad una '*liturgia*' che da bambino avrebbe più volte chiesto ai genitori di poter '*celebrare*'. Individua a quale comportamento allude il testo e spiega il significato che, a tuo avviso, si può attribuire in questo contesto al termine '*liturgia*'.

---

<sup>1</sup> Nella tradizione antica la città di Sparta era simbolo di morigeratezza e austerità, mentre quella di Sibari costituiva il modello di uno stile di vita improntato a lusso e mollezza di costumi.

3. Eco aveva intuito nel diniego dei genitori una motivazione '*crudelmente pedagogica*': spiega il senso dell'avverbio usato.
4. Cosa intende affermare l'autore con la frase '*la civiltà dei consumi [...] dà per quattro soldi quello che vale quattro soldi*'?

---

## PRODUZIONE

Per quanto formulata ormai anni fa la provocazione di Umberto Eco (1932-2016), risulta ancora oggi di grande attualità: esprimi le tue opinioni sul tema del rapporto fra individuo e società dei consumi e sui rischi sottesi agli stili di vita che ci vengono quotidianamente proposti, elaborando un testo in cui tesi e argomentazioni siano organizzate in un discorso coerente e coeso.

### TIPOLOGIA C – RIFLESSIONE CRITICA DI CARATTERE ESPOSITIVO-ARGOMENTATIVO SU TEMATICHE DI ATTUALITÀ

#### PROPOSTA C1

Testo tratto da: **Giusi Marchetta**, *Forte è meglio di carina*, in *La ricerca*, 12 maggio 2018  
<https://laricerca.loescher.it/forte-e-meglio-di-carina/>

«Non si punta abbastanza sull'attività sportiva per le ragazze. Esattamente come per le scienze e l'informatica prima che se ne discutesse, molti sport sono rimasti tradizionalmente appannaggio maschile. Eppure diverse storie di ex sportive che hanno raggiunto posizioni importanti nei settori più disparati dimostrano che praticare uno sport è stato per loro formativo: nel recente *Women's Summit* della NFL, dirigenti d'azienda, manager e consulenti di alta finanza, tutte provenienti dal mondo dello sport, hanno raccontato quanto sia stato importante essere incoraggiate dai genitori, imparare a perdere o sfidare i propri limiti e vincere durante il percorso scolastico e universitario.

Queste testimonianze sono importanti, e non è un caso che vengano dagli Stati Uniti, dove il femminismo moderno ha abbracciato da tempo una politica di *empowerment*, cioè di rafforzamento delle bambine attraverso l'educazione. Parte di questa educazione si basa sulla distruzione dei luoghi comuni [...]. Cominceremo col dire che non esistono sport "da maschi" e altri "da femmine". Gli ultimi record stabiliti da atlete, superiori o vicini a quelli dei colleghi in diverse discipline, dovrebbero costringerci a riconsiderare perfino la divisione in categorie.

Le ragazze, se libere di esprimersi riguardo al proprio corpo e non sottoposte allo sguardo maschile, non sono affatto meno interessate allo sport o alla competizione. Infine, come in ogni settore, anche quello sportivo rappresenta un terreno fertile per la conquista di una parità di genere. Di più: qualsiasi successo registrato in un settore che ha un tale seguito non può che ottenere un benefico effetto a cascata. In altre parole: per avere un maggior numero di atlete, dobbiamo *vedere* sui nostri schermi un maggior numero di atlete.»

Sviluppa una tua riflessione sulle tematiche proposte dall'autrice anche con riferimenti alle vicende di attualità, traendo spunto dalle tue letture, dalle tue conoscenze, dalle tue esperienze personali. Puoi articolare il tuo elaborato in paragrafi opportunamente titolati e presentarlo con un titolo complessivo che ne esprima sinteticamente il contenuto.

## PROPOSTA C2

Testo tratto da: **Maria Antonietta Falchi**, *Donne e costituzione: tra storia e attualità*, in *Il 75° anniversario della Costituzione, "Storia e memoria"*, anno XXXI, n° 1/2022, ILSREC Liguria, p. 46.

«Il 2 giugno 1946 il suffragio universale e l'esercizio dell'elettorato passivo portarono per la prima volta in Parlamento anche le donne. Si votò per il referendum istituzionale tra Monarchia o Repubblica e per eleggere l'Assemblea costituente che si riunì in prima seduta il 25 giugno 1946 nel palazzo di Montecitorio. Su un totale di 556 deputati furono elette 21 donne [...]. Cinque di loro entrarono nella "Commissione dei 75" incaricata di elaborare e proporre la Carta costituzionale [...] Alcune delle Costituenti divennero grandi personaggi, altre rimasero a lungo nelle aule parlamentari, altre ancora, in seguito, tornarono alle loro occupazioni. Tutte, però, con il loro impegno e le loro capacità, segnarono l'ingresso delle donne nel più alto livello delle istituzioni rappresentative. Donne fiere di poter partecipare alle scelte politiche del Paese nel momento della fondazione di una nuova società democratica. Per la maggior parte di loro fu determinante la partecipazione alla Resistenza. Con gradi diversi di impegno e tenendo presenti le posizioni dei rispettivi partiti, spesso fecero causa comune sui temi dell'emancipazione femminile, ai quali fu dedicata, in prevalenza, la loro attenzione. La loro intensa passione politica le porterà a superare i tanti ostacoli che all'epoca resero difficile la partecipazione delle donne alla vita politica. Ebbe inizio così quell'importante movimento in difesa dei diritti umani e soprattutto della pari dignità e delle pari opportunità che le nostre Costituenti misero al centro del dibattito.»

A partire dal contenuto del testo proposto e traendo spunto dalle tue conoscenze, letture ed esperienze, rifletti su come i principi enunciati dalla Costituzione della Repubblica italiana

hanno consentito alle donne di procedere sulla via della parità. Puoi illustrare le tue riflessioni con riferimenti a singoli articoli della Costituzione, ad avvenimenti, leggi, movimenti o personaggi significativi per questo percorso. Puoi articolare il tuo elaborato in paragrafi opportunamente titolati e presentarlo con un titolo complessivo che ne esprima sinteticamente il contenuto.

---

Durata massima della prova: 6 ore.

È consentito l'uso del dizionario italiano e del dizionario bilingue (italiano-lingua del paese di provenienza) per i candidati di madrelingua non italiana.

Non è consentito lasciare l'Istituto prima che siano trascorse 3 ore dalla consegna delle tracce.

SECONDA PROVA

**INDIRIZZO: IP14 MANUTENZIONE E ASSISTENZA TECNICA**

(Profilo in uscita: MACCHINE, PRODUZIONE E MANUTENZIONE DI MACCHINE, IMPIANTISTICA;

CODICI ATECO: C 33; F 43.2; G 45.2)

**Tema di: TECNOLOGIE E TECNICHE DI INSTALLAZIONE E MANUTENZIONE**

**(Tipologia A; Nuclei tematici 1 e 3)**

**TIPOLOGIA A: Analisi e possibili soluzioni di problemi tecnici relativi ai materiali e/o ai componenti, ai sistemi e agli impianti del settore di riferimento.**

**NUCLEI TEMATICI:**

**(1) Rappresentazione e descrizione dello schema funzionale di apparati, macchine, impianti e sistemi tecnologici, elettrici e meccanici, anche programmabili, e di veicoli a motore ed assimilati, eventualmente facendo riferimento alle norme di sicurezza e della tutela ambientale.**

**(3) Esecuzione e/o descrizione delle procedure di collaudo e verifica secondo le specifiche tecniche e la normativa di settore degli apparati, delle macchine, degli impianti, anche programmabili, e di veicoli a motore ed assimilati provvedendo al rilascio della relativa certificazione, nel rispetto delle norme di sicurezza e della tutela ambientale.**

Una officina meccanica possiede un impianto ad aria compressa funzionante grazie ad un motore asincrono trifase. Il candidato, fatte tutte le ipotesi che ritiene necessarie, dopo aver analizzato lo schema dell'impianto sotto riportato:

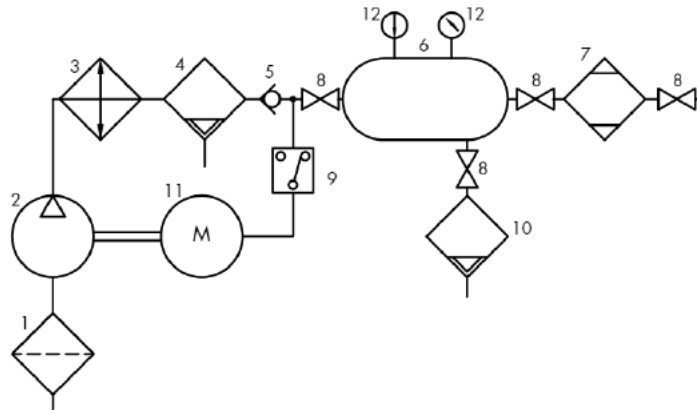

- 1) Identifichi, innanzitutto, i componenti principali dello schema, descrivendone le funzionalità;
- 2) Completate lo schema precedente inserendo gli elementi necessari ad utilizzare l'attuatore a semplice effetto riportato sotto, affinché la ditta possa confezionare i pacchi da spedire.

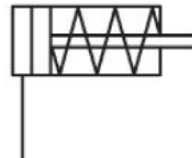

- 3) Ricavi il rendimento del motore asincrono trifase da poco acquistato, sfruttando i dati di targa riportati in tabella ed evidenziando schematicamente tutte le fonti di perdita:

$P_n = 15 \text{ kW}$	$U = 380 \text{ V}$	$f = 50 \text{ Hz}$	$I_1 = 5 \text{ A}$
8 poli	$s = 0,037$	$\cos \varphi = 0,88$	$\Delta P_{FE} = 720 \text{ W}$
$\Delta P_{AV} = 500 \text{ W}$	$\Delta P_{jS} = 1/3 \Delta P_{jR}$		



--	--

- 4) Descriva i passaggi della procedura di collaudo del motore elettrico;
- 5) Elenchi le operazioni necessarie al corretto smaltimento del vecchio motore, secondo le normative di sicurezza vigenti.